

Omschrijving

Profielen voor het produceren van vliegenramen. Voor toepassing op alu, hout en PVC schrijnwerk.

Materiaal

- Profiellegering: Al Mg Si 0.5 F22 (6060B) volgens NBN EN 755-2
- Maat- en vormtoleranties voor de profielen volgens NBN EN 12020-2
- EPDM rondsnoer dichtingen
- PVC hoekstukken
- Polypropylene borstels

Oppervlaktebehandeling

- Poedercoaten (moffelen):
Volgens de richtlijnen van Qualicoat en uitgevoerd door houder van qualicoatlicentie. Alle Ral-kleuren zijn mogelijk, zowel glanzend als mat.
- Anodiseren:
Conform de eisen zoals geformuleerd door EWAA-EURAS/Qualanod. Uitvoering in mat-natuurkleur, bronskleur en zwart zijn mogelijk.

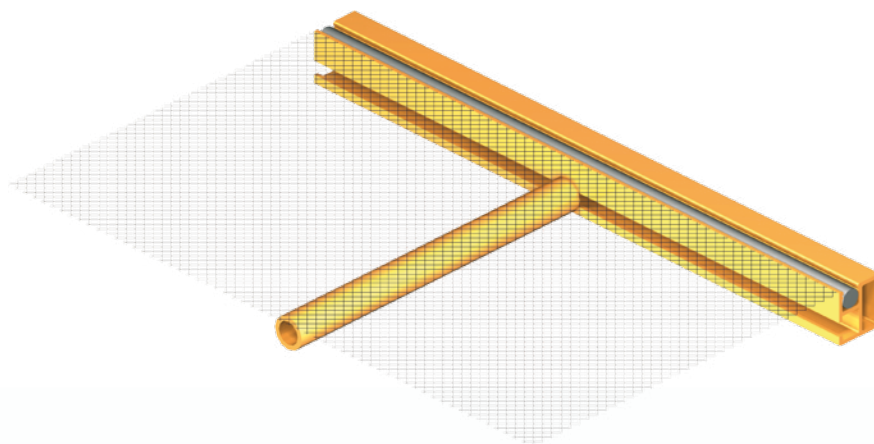

Uitvoering

De keuze van het type vliegenraamprofiel dient te gebeuren in functie van de afmetingen van het vliegenraam. Hoekverbindingen worden voor vliegenramen uitgevoerd door middel van PVC hoekstukken.